

- CAMALEONTE
- IDM
- GRUPPO SICUREZZA
- JUWEL
- TECHNOMAX



**CASSEFORTI**



## LA SICUREZZA INVISIBILE

### Camaleonte

Ecco un modo innovativo ed intelligente per custodire i vostri beni: CAMALEONTE. Realizzato in acciaio 2 mm con cassette e/o ripiani è posizionabile in qualsiasi parete della vostra casa e scompare alla vista grazie alla possibilità di essere coperto da una presa elettrica. Il cassetto è

dotato di una serratura a chiusura meccanica e viene fornito con 2 chiavi. È disponibile nelle seguenti misure:

- 1 cassetto cm 18x11xh7
- 1 cassetto + 1 ripiano cm 18x11xh13
- 3 cassette + 1 ripiano cm 18x32xh13

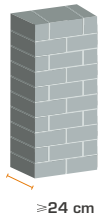
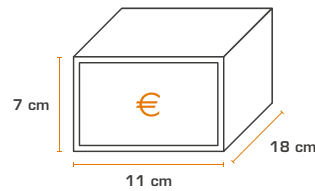

ART.

CAMA-Z-IT1

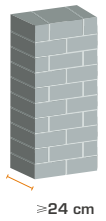
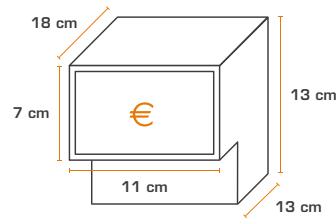

ART.

CAMA-Z-IT2

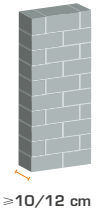
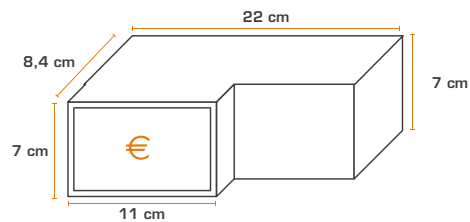

ART.

CAMA-Z-IT75-1

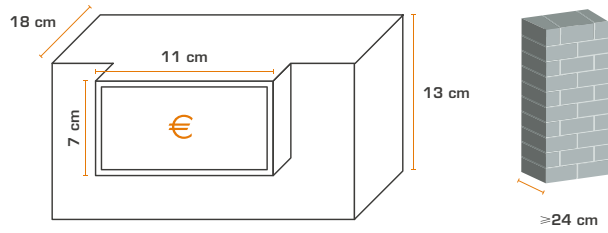

ART.  
CAMA-Z-IT3

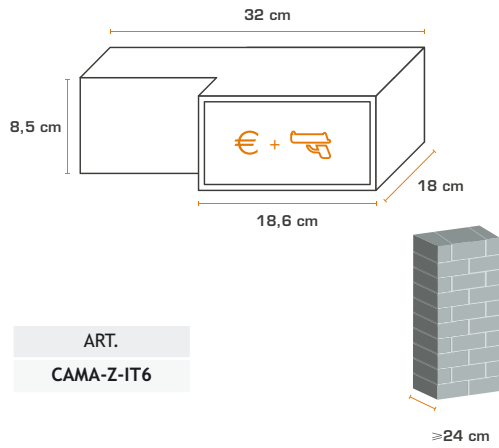

ART.  
CAMA-Z-IT6

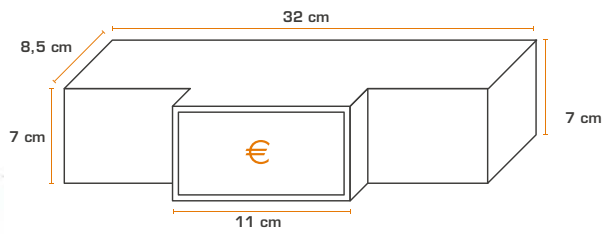

ART.  
CAMA-Z-IT75-2



## SERRATURE PER CASSEFORTI

### SERIE 25

- Serratura a chiave doppia mappa

ART.	Dimensioni cartella (PxHxL)	Movimento (W+X)
25I	25x85x135	2 pistoni Ø 16
25D	25x85x160	2 pistoni Ø 16



### SERIE 32

- Serratura a chiave doppia mappa

ART.	Dimensioni cartella (PxHxL)	Movimento (W+X)
32I	32x105x135	2 pistoni Ø 18
32D	32x105x170	2 pistoni Ø 18
32M	32x105x205	2 pistoni Ø 18
32ML	32x105x215	2 pistoni Ø 18



### SERIE 43

- Serratura a chiave doppia mappa

ART.	Dimensioni cartella (PxHxL)	Movimento (W+X)
43I	43x155x245	2 pistoni Ø 22
43I2L	43x155x245	2 pistoni Ø 22 + 2 Ø 22
43D	43x195x325	3 pistoni Ø 22
43D2L	43x195x325	3 pistoni Ø 22 + 2 Ø 22
43M	43x295x325	3 pistoni Ø 22
43M4L	43x295x325	3 pistoni Ø 22 + 4 Ø 22
43V4L	43x365x295	3 pistoni Ø 22 + 4 Ø 22

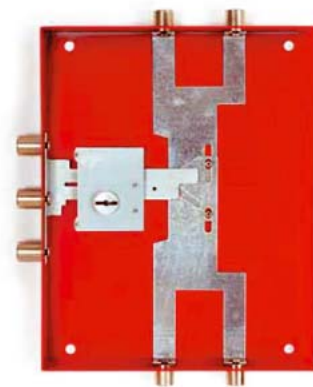

Questa serie è disponibile anche nella versione con combinatore a tre pomelli



## SERRATURE PER CASSEFORTI

### SERIE 34

- Serratura a chiave doppia mappa

ART.	Dimensioni cartella (PxHxL)	Movimento (W+X)
34S	34x140x225	2 pistoni $\varnothing$ 20
34D2L	34x185x275	2 pistoni $\varnothing$ 20 + 2 pistoni $\varnothing$ 20

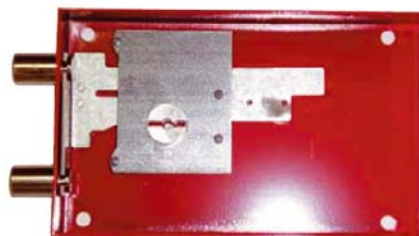

### SERIE 32/34 EL SERRATURA ELETTRONICA MOTORIZZATA

ART.	Dimensioni cartella (PxHxL)	Movimento (W+X)
34SEL	34x140x225	2 pistoni $\varnothing$ 20
34DL2L EL.	34x185x275	2 pistoni $\varnothing$ 20 + 2 pistoni $\varnothing$ 20

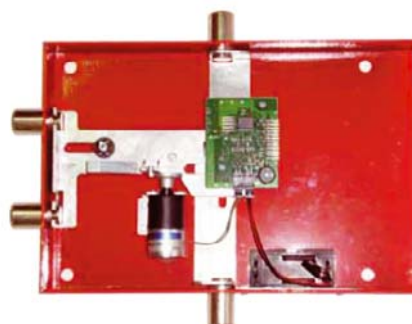

### SERIE 32/43 EL SERRATURA ELETTRONICA MOTORIZZATA

- Apertura e chiusura motorizzata
- Tastiera a membrana con 2 led e attacco batteria
- Numero di cifre previsto per il codice: da 4 a 10
- Alimentazione con batteria 9-volt alcaline
- Software personalizzato.
- Omologazione CE

ART.	Dimensioni cartella (PxHxL)	Movimento (W+X)
32D EL.	32x105x170	2 pistoni $\varnothing$ 18
32M EL.	43x195x325	2 pistoni $\varnothing$ 18
32ML EL.	43x295x325	2 pistoni $\varnothing$ 18
43I EL.	43x365x295	2 pistoni $\varnothing$ 22
43D2L EL. *	32x105x205	3 pistoni $\varnothing$ 22 + 2 pistoni $\varnothing$ 22
43M2L EL. *	32x105x215	3 pistoni $\varnothing$ 22 + 2 pistoni $\varnothing$ 22
43V2L EL. *	43x155x245	3 pistoni $\varnothing$ 22 + 2 pistoni $\varnothing$ 22

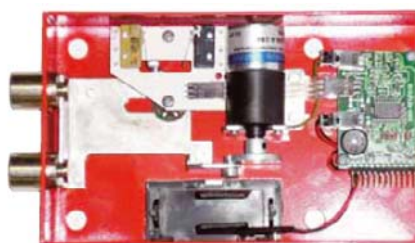

Disponibile anche nella versione  
con apertura meccanica motorizzata





## SERRATURE PER CASSEFORTI

### SERRATURE ELETTRONICHE MOTORIZZATE CON CHIAVE PASS-PARTOUT

- Apertura e chiusura motorizzata
- Tastiera a membrana con 2 led e attacco batteria
- Numero di cifre previsto per il codice: da 4 a 10
- Alimentazione con batteria 9-volt alcaline
- Software personalizzato
- Omologazione CE

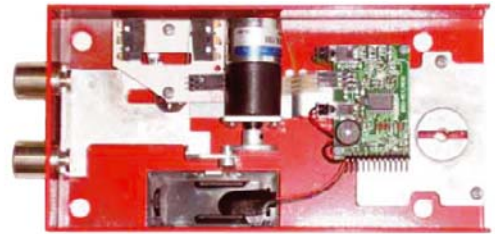

ART.	Dimensioni cartella (PxHxL)	Movimento (W+X)
32M EL. +Pass	32x105x205	2 pistoni Ø 18
32ML EL. + Pass	32x105x215	2 pistoni Ø 18
43I EL. + Pass	43x155x245	2 pistoni Ø 22

### SERRATURE ELETTRONICHE MOTORIZZATE CON LETTORE BADGE

- Apertura e chiusura motorizzata
- Tastiera a membrana con 2 led e attacco batteria
- Alimentazione con batteria a 9-volt alcaline
- Lettore magnetico a due codici su due carte diverse (utente- direzione)
- Omologazione CE

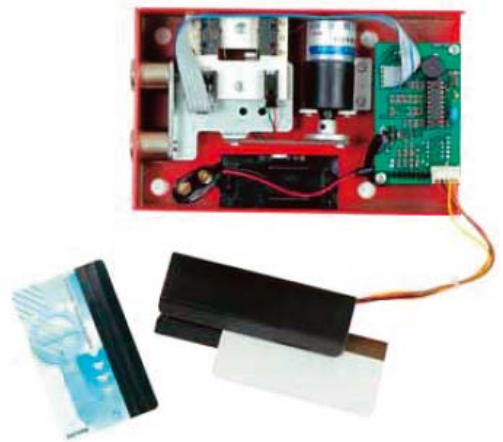

### SERRATURE ELETTRONICHE CON CHIP CARD READER

- Apertura e chiusura motorizzata
- Tastiera a membrana con 2 led e attacco batteria
- Numero di cifre previsto per il codice: da 4 a 10
- Alimentazione con batteria 9-volt alcaline
- Lettore di chip card su due carte diverse
- Omologazione CE



ART.	Dimensioni cartella (PxHxL)	Movimento (W+X)
32M EL. CC	37x108x234	2 pistoni Ø 18
32ML EL. CC + Pass	37x108x234	2 pistoni Ø 18



## SERRATURE ELETTRONICHE MOTORIZZATE CON DISPLAY

- Apertura e chiusura motorizzata
- Tastiera a membrana con 2 led e attacco batteria
- Numero di cifre previsto per il codice: da 4 a 10
- Alimentazione con batteria 9-volt alcaline
- Software personalizzato.
- Istruzioni visibili da display.
- Possibilità cambio lingua
- Omologazione CE.



ART.	Dimensioni cartella (PxHxL)	Movimento (W+X)
32M EL. CD	32x105x215	2 pistoni ø 18
32ML EL. CD + Pass	32x105x215	2 pistoni ø 18

## MODELLO MAGICO

- Serratura a doppia mappa 7 gorges

ART.	Dimensioni cartella (PxHxL)
IDM3-MM	20x64x87

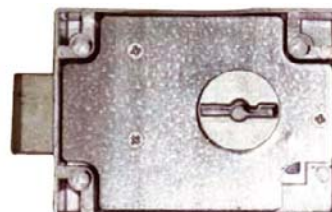

## SERRATURE SPECIALI

- Le serrature IDM si adattano a qualsiasi esigenza
- Serrature a chiave per armadi portafucili
- Serrature elettroniche per armadi portafucili





## CASSEFORTI PORTACHIAVI

### GS-PK

Ideale per custodire chiavi di varia natura: condomini, negozi, aziende, banche, autosaloni ecc.

**Mod. KY** con serratura a doppia mappa che manda in espansione direttamente i chiavistelli.

**Mod. EL** con serratura elettronica motorizzata comandata da tastiera esterna alfanumerica con memoria non volatile (4-10 cifre) contatti di emergenza esterni per apertura in caso di batteria scarica.



GS-PK1/EL



- n. 72 supporti in acciaio per chiavi
- Struttura monoblocco in acciaio pressopiegata e saldata spessore 4 mm sulle pareti.
- Cardini interni in acciaio posizionati sulla destra per apertura del battente a 110°
- Battute antisfondamento sui tre lati
- Lato cardini protetto da profilo antistrappo
- Chiusura assicurata da chiavistelli cilindrici antitaglio (22 mm)
- n. 4 fori lato posteriore per fissaggio
- Verniciatura a forno colore grigio RAL 7032

COD.	H x L x P Ext.	H x L x P Int.	Peso/Struttura (Kg/mm)	Chiusura
GS-PK1/KY	490 x 460 x 120	482 x 452 x 75	25 / 4	CHIAVE
GS-PK1/EL	490 x 460 x 120	482 x 452 x 75	25 / 4	ELETTRONICA





## CASSAFORTE DA PAVIMENTO TELESCOPICA

### CP40

Casseforti da incasso a pavimento sono la soluzione “segreta” per la protezione di beni e documenti in ambito civile, commerciale e industriale. La cassaforte può essere incassata in qualsiasi pavimento, con chiusura a chiave o elettronica ed ha un alto livello di sicurezza antiscasso. Il coperchio superiore a filo pavimento permette un’ottima mimetizzazione.

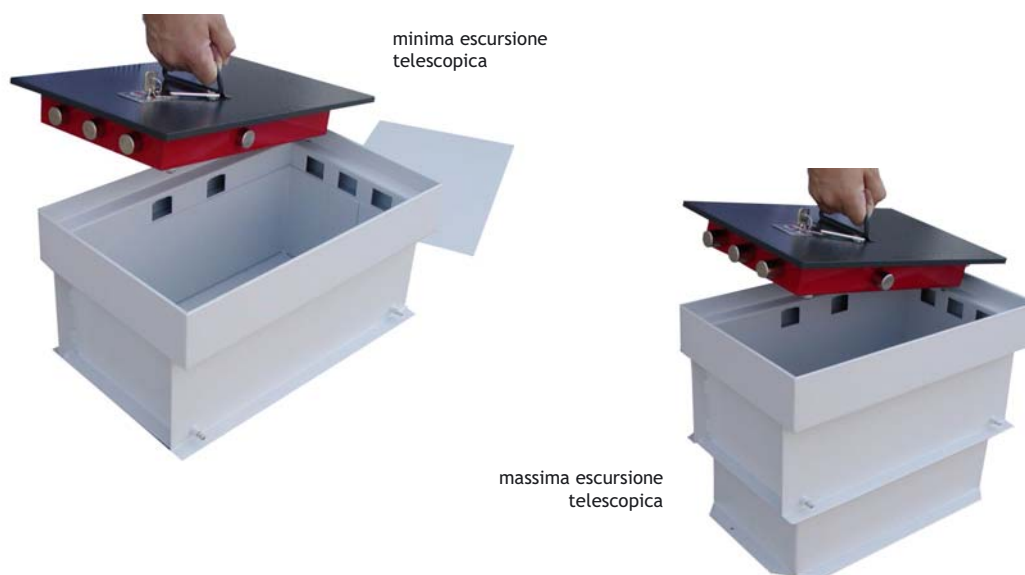

- Doppio involucro telescopico con altezza da 185 a 300 mm
- Struttura in lamiera d'acciaio pressopiegata e saldata spessore 2 mm
- Sportello superiore in lamiera d'acciaio tagliata a laser spessore 8 mm
- Battute antisfondamento sui 4 lati
- Chiusura assicurata da chiavistelli cilindrici antitaglio Ø 22 mm azionati da serratura a chiave a doppia mappa o elettronica motorizzata a riferma dei meccanismi
- Maniglia per sollevamento sportello, ulteriore coperchio superiore a filo pavimento
- Colore struttura bianco, colore sportello grigio scuro

COD.	H x L x P Ext.	H x L x P Int.	Peso (Kg/mm)	Chiusura
CP40/K	185/300 x 415 x 255	125/240 x 355 x 200	22 / 8	CHIAVE
CP40/E	185/300 x 415 x 255	125/240 x 355 x 200	22 / 8	ELETTRONICA



## CASSEFORTE DA SCRIVANIA - PORTAPISTOLE

### EGO80/E

NUOVO contenitore di sicurezza studiato per custodire piccoli beni e soprattutto per tutela armi corte, grazie alle sue dimensioni ridotte, alla conformazione e al sistema elettronico di rapida apertura.



- Sportello con apertura a molla e chiusura con perno d'acciaio
- Struttura, corpo e sportello in lamiera d'acciaio pressopiegato e saldato (2 mm)
- Movimento sportello motorizzato a tastiera
- Impostazione codice tastiera 3-6 cifre (memoria non volatile)
- Tasti fluorescenti per utilizzo al buio
- Alimentazione tramite batterie alcaline in dotazione
- Sblocco di emergenza tramite serratura a chiave
- Piastra di fissaggio in acciaio con tasselli in dotazione
- Rivestimento interno del fondo in velluto
- Colore esterno nero verniciato a polveri

COD.	H x L x P Ext.	Peso/Struttura (Kg/mm)	Chiusura
EG80/E	80 x 230 x 380	6,8 / 2	ELETTRONICA



## CASSAFORTE ANTIRAPINA PER AUTOMEZZI CON DISPOSITIVO CADUTA A BASCULA

### AR60S

Modelli studiati per la specifica esigenza di tutela incasso su automezzi. Grazie allo sportello a bascula l'autista può inserire velocemente gli incassi che rimangono protetti all'interno del vano battente. Poi l'apertura del battente potrà avvenire presso la sede evitando di dare le chiavi all'autista e scongiurando così l'apertura in stato di coercizione.



*Munita di apertura ritardata.*

- Solida struttura in acciaio pressopiegata e saldata a freddo spessore 4 mm
- Battute antisfondamento su 3 lati, cerniera interna antistrappo
- Sportello introduttore a bascula con antipescaggio
- Colore bianco Ral 9010 effetto bucciato

COD.	H x L x P Ext.	H x L x P Int.	Peso (Kg)	Chiusura
AR60S/K	600 x 250 x 250	592 x 242 x 240/210	32	CHIAVE D.M.
AR60S/E	600 x 250 x 250	592 x 242 x 240/210	32	ELETTRONICA + TD

**JUWEL****COSTRUZIONE BASE  
CASSEFORTI A MOBILE****CARATTERISTICHE TECNICHE**

- Porte 8 mm
- Catenacci Ø 20
- Corpo 3 mm saldato a tratto continuo
- Fori di fissaggio Ø 12 al dorso e alla base

**Serie 72 • Frankfurt**

- Serratura a 6 leve certificata ENV 1300 CLASSE B

**Serie 74 • Kombifrank**

- Combinazione a 4 cifre (D)

**Serie 76 • Elerunner**

- Combinazione elettronica (H)
- *Apredo, la porta scatta in fuori*



SERIE			N.	DIMENSIONI EXT. (mm)		
72	74	76		H	L	P
COD. ART.						
7203			1	175	265	209
7213	7413	7613	2	195	315	196
7223	7423	7623	3	235	365	196
7226	7426	7626				354
7233	7433	7633	3A	295	365	196
7236	7436	7636				354
7266		7666	5	315	465	354
7276			6V	515	365	354



## CASSEFORTI VARIE

### CARATTERISTICHE TECNICHE

- Porte 8 mm
- Corpo 3 mm (5 mm Art. 7011)
- Fori Ø 9 al dorso per fiss. al muro, vetture, ecc.
- Ancore girevoli per fiss. nel muro/pavimento (eliminabili)
- Misure modulo mattone

### Serie 70-70K • Brickform - Keybox

- Serratura a 6 leve
- Certificata ENV 1300 CLASSE B
- Versione PORTACHIAVI 40-120 ganci (70K)



### Serie 71-71K • Kombibrick - Keybox

- Combinazione a 4 cifre (D)
- Versione PORTACHIAVI 40-120 ganci (71K)



### Serie 79-79K • Runnerbrick - Keybox

- Combinazione elettronica (H)
- Versione PORTACHIAVI 40-120 ganci (79K)
- *Aprendo, la porta scatta in fuori*



SERIE			N.	DIMENSIONI EXT. (mm)		
70	71	79		H	L	P
COD. ART.						
7011			1	110	220	130
7021	7121	7921	2	160	220	130
7031	7131	7931	3	220	220	130
7051			5	410	330	130
	7161	7961				130
	7171	7971				130



## CASSEFORTI A MOBILE

### SMK/8 • Chiave a Doppia Mappa

- Frontale e Porta 8 mm
- Corpo 4 mm
- Taglio Laser
- *Serratura di sicurezza testata EN 1300 con 8 leve*
- *Catenacci acciaio nichelato, antitaglio da 22 mm*
- *Protezione serr. con piastra in acciaio al manganese*
- *Verniciatura speciale con polveri epossidiche*
- *Ancoraggio sullo schienale e tasselli in dotazione*
- *Corpo monoblocco*



COD.	MIS. EXT. (h/l/p)	MIS. INT. (h/l/p)	NUMERO CATENACCI	PESO	LITRI
SMK 8	600 x 430 x 400	590 x 420 x 350	3 Orizz. / 4 Vert.	56 kg	85

### SMT/8P • Combinazione elettronica digitale

- Frontale e Porta 8 mm
- Corpo 4 mm
- Taglio Laser
- *Serratura elettronica ad alta affidabilità*
- *Serratura con chiave a DM per apertura di sicurezza*
- *Manopola di apertura e blocco con elettromagnete*
- *Codice utente 4-10 cifre*
- *Alimentazione 4 batterie 1,5V non incluse*
- *Segnalazioni sonore e visive operazioni/carica batterie*
- *Blocco tastiera alla 3^ digitazione errata del codice*
- *Catenacci acciaio nichelato, antitaglio da 22 mm*
- *Protezione serr. con piastra in acciaio al manganese*
- *Verniciatura speciale con polveri epossidiche*
- *Ancoraggio sullo schienale e tasselli in dotazione*
- *Corpo monoblocco*



COD.	MIS. EXT. (h/l/p)	MIS. INT. (h/l/p)	NUMERO CATENACCI	PESO	LITRI
SMT 8P	600 x 430 x 400	590 x 420 x 350	3 Orizz. / 4 Vert.	56 kg	85



## CASSEFORTI A MOBILE

### ESC/730 • Chiave a Doppia Mappa

- Frontale e Porta 8 mm
- Corpo 4 mm
- Taglio Laser
- *Serratura di sicurezza testata EN 1300 con 8 leve*
- *7 Catenacci acciaio nichelato girevoli da 22 mm*
- *Protezione serr. con piastra in acciaio al manganese*
- *Verniciatura speciale con polveri epossidiche*
- *Fori di ancoraggio base e schienale (2+4)*
- *Elegante rivestimento in legno tinta noce*



COD.	MIS. EXT. (h/l/p)	MIS. INT. (h/l/p)	NUMERO CATENACCI	PESO	LITRI
ESC 730	730 x 535 x 445	590 x 420 x 350	3 Orizz. / 2+2 Vert.	83 kg	85

### ESC/950 • Chiave a Doppia Mappa

- Frontale e Porta 10 mm
- Corpo 5 mm
- Taglio Laser
- *Serratura di sicurezza testata EN 1300 con 8 leve*
- *7 Catenacci acciaio nichelato girevoli da 22 mm*
- *Protezione serr. con piastra in acciaio al manganese*
- *Verniciatura speciale con polveri epossidiche*
- *Fori di ancoraggio base e schienale (2+4)*
- *Elegante rivestimento in legno tinta noce*



COD.	MIS. EXT. (h/l/p)	MIS. INT. (h/l/p)	NUMERO CATENACCI	PESO	LITRI
ESC 950	920 x 630 x 550	810 x 515 x 455	3 Orizz. / 2+2 Vert.	160 kg	190



## HOTEL LINE

## TSW/0HN - TSW/1HN - TSW/4HN - TSW/4HN-S

### Combinazione elettronica digitale motorizzata con display a LED

- Spessore porta 5 mm, spess. corpo 1,5 mm
- Serratura motorizzata controllata da un congegno elettronico ad alta affidabilità
- Illuminazione della tastiera a LED blu alla digitazione di un qualsiasi tasto
- Codice Cliente programmabile da 4 a 6 cifre
- Segnalazione di tutte le funzioni mediante display a LED colore blu a 6 posizioni con alto contrasto cromatico
- Possibilità di programmare il codice Master ad uso esclusivo dell'Albergatore
- Serratura a chiave per apertura di emergenza (identica per tutte le casseforti dell'hotel)
- Visualizzazione a display degli ultimi 100 eventi (apertura, chiusura)
- Funzionamento con 4 batterie alcaline da 1,5 V. (in dotazione)
- Tappetino sulla base
- Fori di ancoraggio sullo schienale e sulla base (2+2)
- Tasselli per fissaggio in dotazione
- Verniciatura a polvere termoindurente nero

## OPTIONAL

*LED: illuminazione interna a LED all'apertura della porta.*

*C.E.U.70: dispositivo elettronico portatile utilizzabile per tutte le casseforti dello stesso hotel, con due codici di sicurezza personalizzabili, che consente l'apertura elettronica di emergenza.*

*AT 100: storico degli ultimi 100 eventi con data e ora, stampabili utilizzando il software fornito (acquisto C.E.U.70 indispensabile)*

Tastiera retroilluminata



Optional C.E.U. 70

COD.	MIS. EXT. (h/l/p)	MIS. INT. (h/l/p)	CATENACCI	PESO	LITRI
TSW/0HN	180 x 280 x 200*	175 x 225 x 140	2 Orizz.	6 kg	7



COD.	MIS. EXT. (h/l/p)	MIS. INT. (h/l/p)	CATENACCI	PESO	LITRI
TSW/1HN	200 x 350 x 200*	195 x 345 x 140	2 Orizz.	9 kg	10



COD.	MIS. EXT. (h/l/p)	MIS. INT. (h/l/p)	CATENACCI	PESO	LITRI
TSW/4HN	200 x 405 x 410*	195 x 400 x 350	2 Orizz.	14,5 kg	27
TSW/4HN-S	200 x 405 x 490*	195 x 400 x 430	2 Orizz.	16 kg	34



\*Aggiungere 15 mm. per la tastiera